

KEY I: Large and Medium Formats

1. uncut height	30 cm. or more	} 2°
chain-lines	vertical	
watermark	in the middle of the leaf	
leaves per gathering	2, 4, 6, 8, or 10	
2. uncut height	19 cm. or more	} 4°
chain-lines	horizontal	
watermark	in the middle of the spine fold	
leaves per gathering	4 or 2	
3. uncut height	15 cm. or more	} 8°
chain-lines	vertical	
watermark	at the head of the spine fold	
leaves per gathering	8 or 4	
4. uncut height	15 cm. or more	} long 12°
chain-lines	vertical	
watermark	at the head of the leaf	
leaves per gathering	12	
5. uncut height	12.5 cm. or more	} 12°
chain-lines	horizontal	
watermark	at the fore-edge of the leaf	
leaves per gathering	12, 6, or 8 and 4	

KEY II: Small Formats

KEY II: Small Formats (cont.)	
7. chain-lines	horizontal
leaves per gathering	8 or 16
minimum uncut height	9.5 cm.
	6.3 cm.
	4.75 cm.
	16°; 24° (the 16 way)
	48°
	64°
8. chain-lines	vertical
leaves per gathering	6 or 12
minimum uncut height	10.0 cm.
	5.0 cm.
	18°; long 24°
	72°
9. chain-lines	horizontal
leaves per gathering	6 or 12
minimum uncut height	9.5 cm.
	6.3 cm.
	24° (the 16 way).
	36°; 48°

NOTE: Books in formats from 16° down to 128° were usually printed on the smaller sizes of paper, especially pot and foolscap, so that their cut heights are seldom much more than the minimum uncut heights given in this key.

6. chain-lines	vertical
leaves per gathering	8 or 16
minimum uncut height	10.0 cm.
	7.5 cm.
	5.0 cm.
	3.75 cm.
	long 24°
	32°
	96°
	128°

TABLEAU D'IDENTIFICATION DES FORMATS LES PLUS COURANTS

- In-folio :
- pontuseaux verticaux.
 - vergeures horizontales.
 - filigrane entier au milieu de la page, 1 feuillet sur 2.
 - nombre de feuillets :
2,4, 6, 8, 10 selon le nombre de feuilles encartées.
- In-4° :
- pontuseaux horizontaux.
 - vergeures verticales.
 - filigrane divisé en 2 au milieu du pli intérieur (s'il s'agit de feuille entière, 1 feuillet sur 2)
 - nombre de feuillets :
4 pour 1 feuille
8 pour 2 feuilles
6 pour 3 demi-feuilles.
- In-8° :
- pontuseaux verticaux.
 - vergeures horizontales.
 - filigrane divisé en 4 dans un angle du pli intérieur, (4 feuillets sur 8 s'il s'agit d'une feuille).
 - nombre de feuillets :
8 pour 1 feuille
4 pour une demi-feuille.
- In-16 :
- pontuseaux horizontaux.
 - vergeures verticales.
 - filigrane divisé en 4 dans un angle extérieur de la marge (s'il s'agit de feuille entière, 4 feuillets sur 8)
 - nombre de feuillets :
16 pour 1 feuille
8 pour une demi-feuille.
- In-12 large à feuilleton dedans
- pontuseaux horizontaux.
 - vergeures verticales.
 - filigrane divisé en 2 dans la marge extérieure.
 - nombre de feuillets :
12 pour 1 feuille
6 pour une demi-feuille.
 - une seule signature.

FORMATS LES PLUS FREQUENTS DANS LES LIVRES ANCIENS

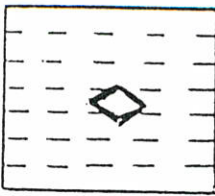
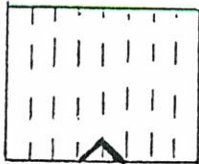
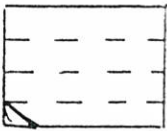
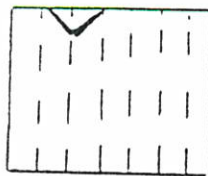
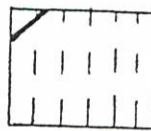
Formats	Composition des cahiers	Nombre de feuillets par cahiers	Direction des pontuseaux	Emplacement des filigranes
In-folio	<ul style="list-style-type: none"> - 1 feuille pliée 1 fois - 2 feuilles pliées 1 fois et encartées - 3 feuilles pliées 1 fois et encartées - 4 feuilles pliées 1 fois et encartées - 5 feuilles pliées 1 fois et encartées 	<p style="text-align: center;">2 4 6 8 10</p>	Verticaux	
In-4	<ul style="list-style-type: none"> - 1 feuille pliée 2 fois - 1 feuille pliée 2 fois + 1/2 feuille pliée 1 fois et encartée - 2 feuilles pliées 2 fois et encartées 	<p style="text-align: center;">4 6 8</p>	Horizontaux	
In-8	<ul style="list-style-type: none"> - 1 feuille pliée 3 fois 	8	Verticaux	
In-12 large	<ul style="list-style-type: none"> - <u>feuilleton encarté</u> : 2/3 de feuille pliée 3 fois + 1/3 de feuille pliée 2 fois - <u>feuilleton en dehors</u> : 2/3 de feuille pliée 3 fois + 1/3 de feuille pliée 2 fois 	<p style="text-align: center;">12 8+4</p>	Horizontaux	
In-16	<ul style="list-style-type: none"> - 2 demi-feuilles pliées chacune 3 fois (comme l'in-8) 	8 + 8	Horizontaux	

MODE DE DETERMINATION DU FORMAT DES LIVRES ANCIENS

- 1) Déterminer d'abord la direction des pontuseaux
- 2) Puis compter le nombre de feuillets par cahier en repérant à l'aide des signatures le début et la fin d'un cahier
- 3) Eventuellement (voir remarque C), chercher l'emplacement du filigrane

Pontuseaux	Nombre de feuillets par cahier	Format	Observations
A. Verticaux	Cahier de 2, 4 ou 10 feuillets	In-folio	In-folio de 1, 2 ou 5 feuilles
	Cahier de 6 feuillets (pour tous les cahiers)	In-folio ou in-18	- in-folio de 3 feuilles - in-18 de 3 1/3 de feuille (voir remarque C)
	Cahier de 8 feuillets	In-folio ou in-8	- in-folio de 4 feuilles - voir remarque C
	Cahier de 12 feuillets suivi d'un cahier de 6 feuillets	In-18	Voir remarque B
	Cahier de 4 feuillets (pour tous les cahiers)	In-4	Voir remarque B
B. Horizontaux	Cahier de 6 feuillets	In-4	In-4 de 1 feuille + 1/2 feuille encartée
	Cahier de 8 feuillets (pour tous les cahiers)	In-4 ou in-16	- in-4 de 2 feuilles encartées - voir remarque C
	Cahier de 8 feuillets suivi d'un cahier de 4 feuillets	In-12	-feuilleton en dehors - voir remarque B
	Cahier de 12 feuillets	In-12	Feuilleton en dedans

Remarques :

- A. Il est nécessaire d'examiner des cahiers situés au milieu du volume car les premiers et les derniers cahiers sont souvent irréguliers.
- B. Il est nécessaire de compter les feuillets de plusieurs cahiers pour repérer les alternances 8, 4 et 12, 6 qui caractérisent respectivement l'in-12 et l'in-18.
- C. Dans quelques cas, c'est la dimension apparente du volume ou, de manière plus rigoureuse, l'emplacement du filigrane qui permettent de choisir entre deux formats.

FEUILLE IMPRIMEE IN-FOLIO

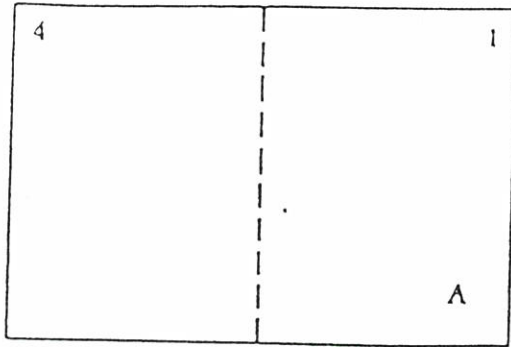

Impression de la forme extérieure

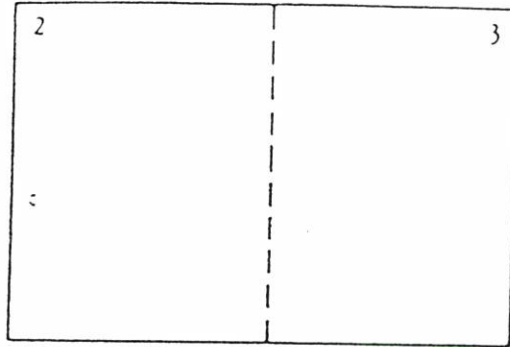

Impression de la forme intérieure

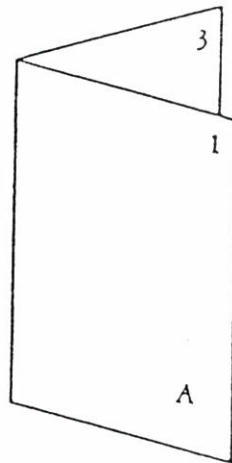

FEUILLE IMPRIMEE IN-QUARTO

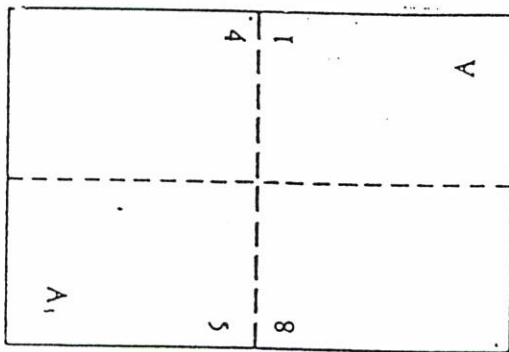

Impression de la forme extérieure

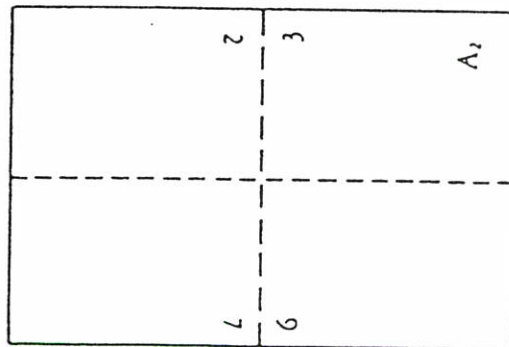

Impression de la forme intérieure

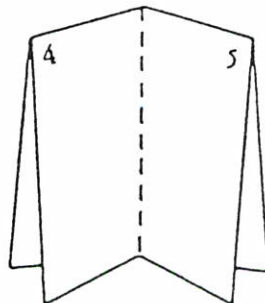
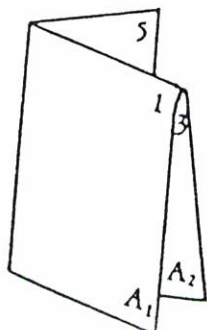

FEUILLE IMPRIMEE IN-OCTAVO

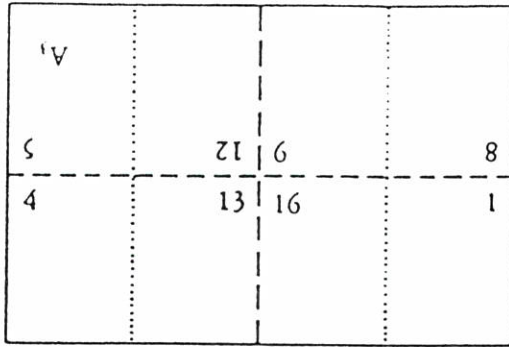

Impression de la forme extérieure

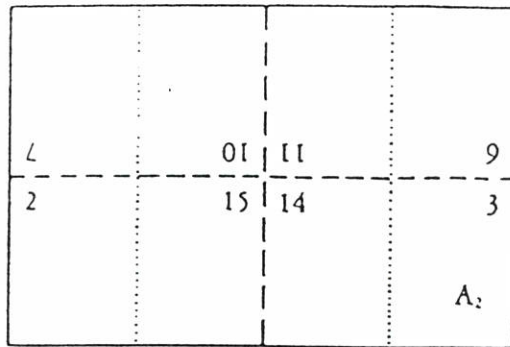

Impression de la forme intérieure

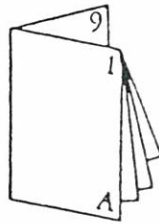

IN-12 ORDINAIRE, FEUILLETON DEDANS

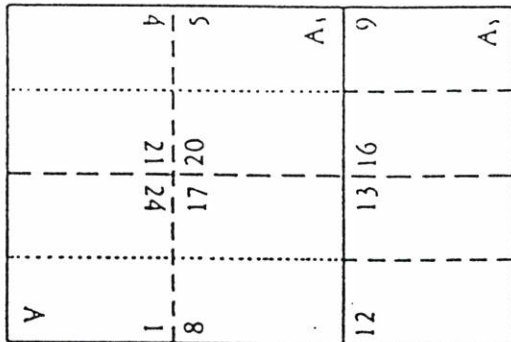

Impression de la forme extérieure



Cahier principal

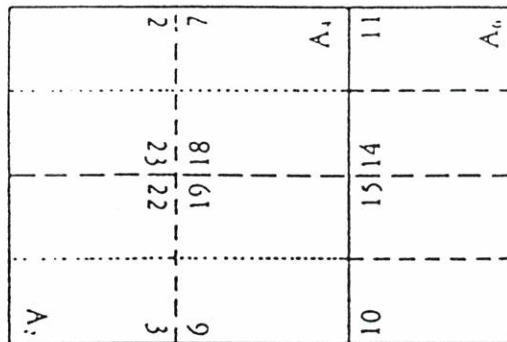

Impression de la forme intérieure

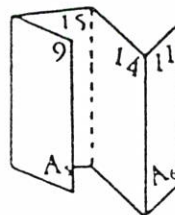

feuilleton dedans

IN-12 ORDINAIRE, FEUILLETON DEHORS

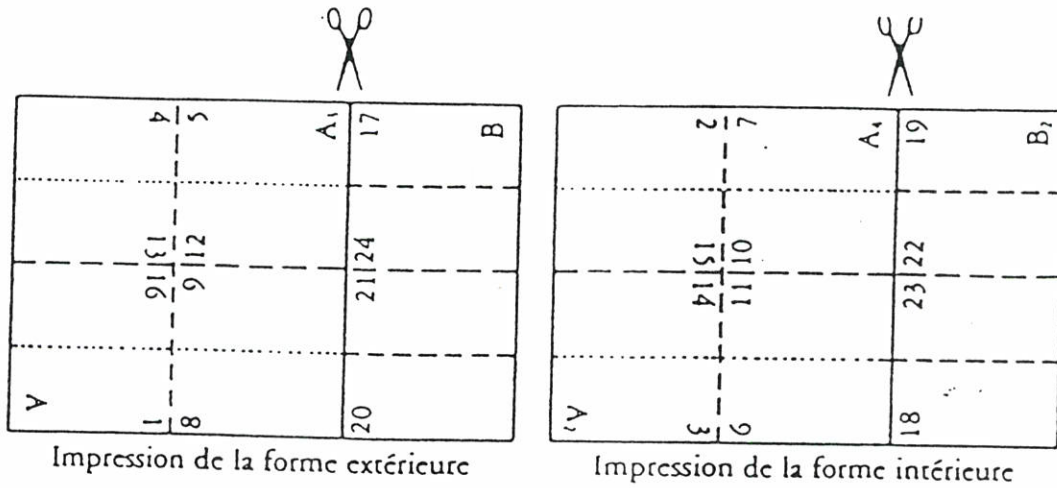

Cahier principal

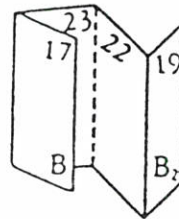

feuilleton dehors

DEUX FEUILLES IN-FOLIO ENCARTEES

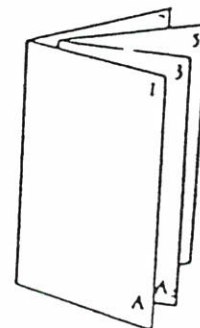
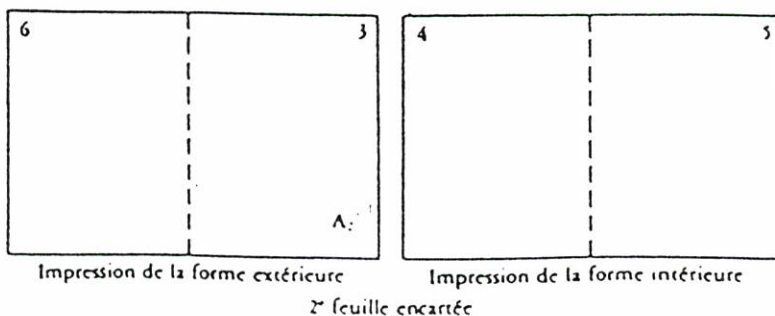
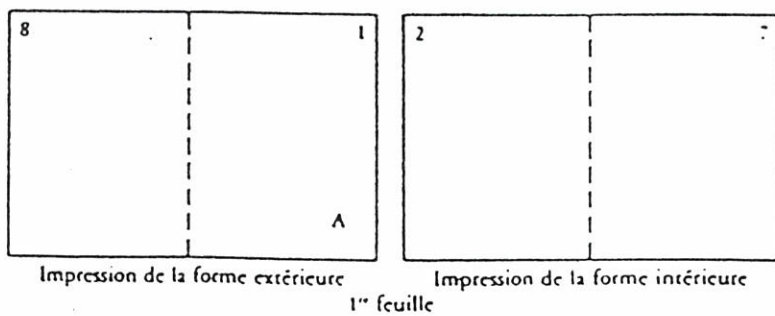

DEUX FEUILLES IN-QUARTO ENCARTEES VUES SOUS DEUX ANGLES DIFFERENTS

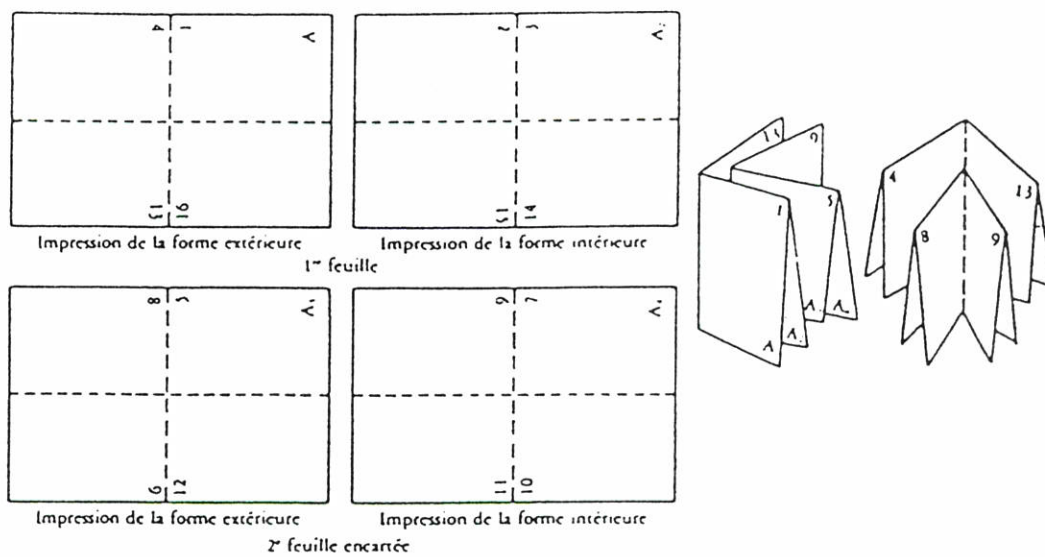

IN-OCTAVO PAR DEMI-FEUILLE SUR UNE SEULE FORME

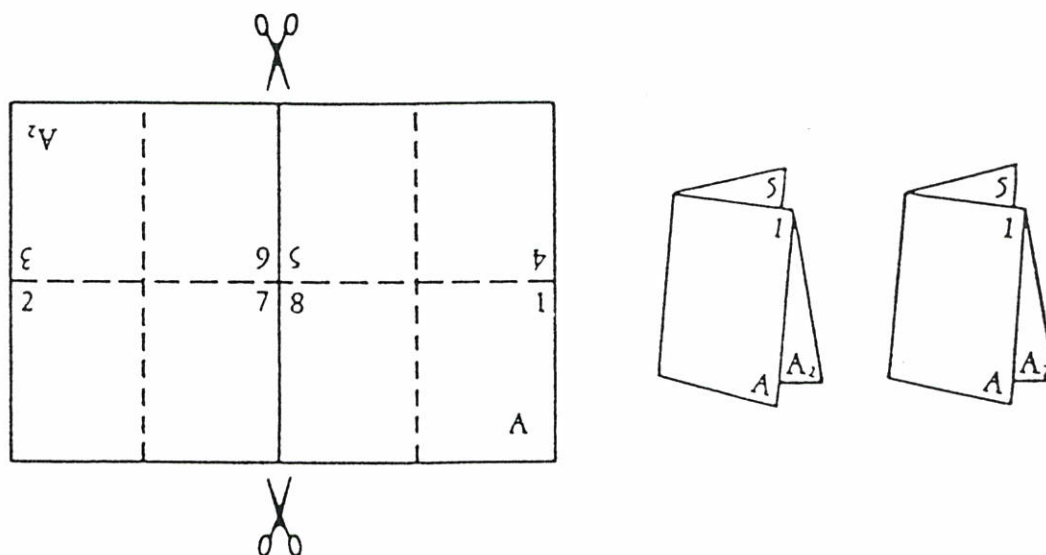

IN-OCTAVO PAR DEMI-FEUILLES SUR DEUX FORMES

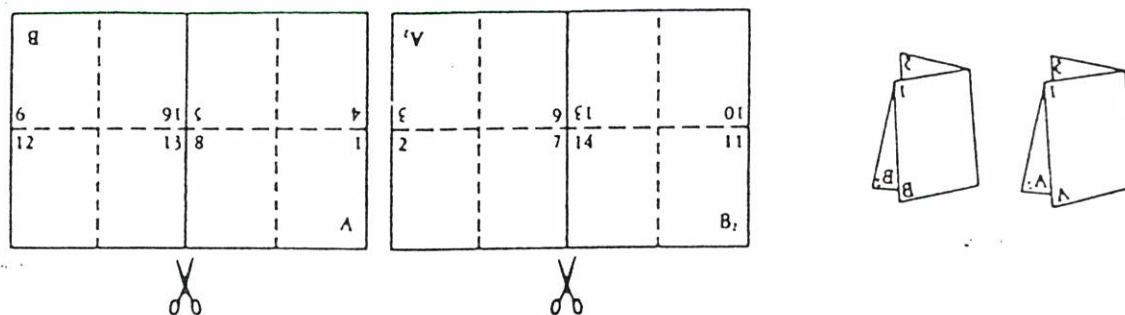

LES FORMATS ET LA POSITION DU FILIGRANE

